

• ITA CNC RACING si riserva il diritto, a sua esclusiva discrezione, di apportare modifiche al prodotto e a queste informazioni in qualsiasi momento e senza preavviso.

Usò dei Prodotti, precauzioni d'uso ed esclusione di responsabilità.
I Prodotti oggetto del contratto di compravendita concluso tra le parti e, in generale, tutti i Prodotti realizzati e/o commercializzati dal Venditore sono prodotti destinati all'uso agonistico ed esclusivamente su spazi privati. L'eventuale utilizzo dei Prodotti su motoveicoli destinati alla circolazione su strada pubblica richiede necessariamente la preventiva immatricolazione presso gli uffici competenti. Il Cliente, con l'accettazione delle presenti Condizioni di Vendita, dichiara di bene conoscere le circostanze di cui sopra, di accettarle espressamente e di aver compreso il rischio che rappresenta contravenire alle precauzioni sopra rappresentate. Il Venditore, in ogni caso, ove il cliente dovesse contravenire alle precauzioni d'uso dei Prodotti sopra rappresentate, utilizzando i Prodotti per un uso diverso da quello agonistico, declina ogni responsabilità per qualsiasi fatto e/o danno dovesse derivare al Cliente a qualsiasi titolo e per qualsiasi ragione.

• ENG CNC RACING reserves the right, in its sole discretion, to modify the product and this information at any time without prior notice.

Use of the Products, usage precautions and disclaimer.
The Products covered by the purchase/sales contract concluded between the parties and, in general, all the Products manufactured and/or marketed by the Vendor are products intended for competitive use exclusively in private spaces. Any use of the Products on motor vehicles intended to be used on public roads requires prior registration with the competent authorities. By accepting these Conditions of Sale, the Customer declares to be well aware of the above circumstances, to expressly accept them and to have understood the risk involved in violating the precautions indicated above. In any case, should the Customer violate the precautions regarding the use of the Products indicated above, by using the Products for a use other than racing, the Vendor declines any liability for anything that might happen to the Customer for any reason whatsoever.

POS.	QT.	COD.	DESCRIZIONE	DESCRIPTION	DIMEN.
1	1	YMPEC006C00	ASSIEME LEVA CAMBIO	SHIFT LEVER ASSEMBLY	
1.1	1	YP002241010	LEVA	LEVER	
1.2	2	YC131618014	CUSCINETTO	BEARING	
2	1	YP000703040	VITE SPECIALE	SPECIAL SCREW	M8x10
3	1	YP002238010	STAFFA	BRACKET	
4	1	YC013060922	VITE	SCREW	M8x20
5	1	YC013061522	VITE	SCREW	M8x50
6	2	YC019040923	VITE	SCREW	M6x20
7	2	YC011040912	VITE	SCREW	M6x20
8	1	YP000507010	DISTANZIALE	SPACER	6x15-H5
9	1	YC012040822	VITE	SCREW	M6x18
10	1	YP000496010	SLITTA	SLED	
11	1	YC012040522	VITE	SCREW	M6x14
12	1	YP001353040	PIASTRINA	PLATE	
13	1	YC027040012	DADO	NUT	M6
14	1	YC019041023	VITE	SCREW	M6x25
15	1	YC136060401	SNODO SFERICO	BALL JOINT	
16	1	YC019040723	VITE	SCREW	M6 x 16
17	2	YC021040312	DADO	NUT	M6
18	1	YC017041555	VITE	SCREW	M6x40
19	1	YP000628220	DISTANZIALE	SPACER	

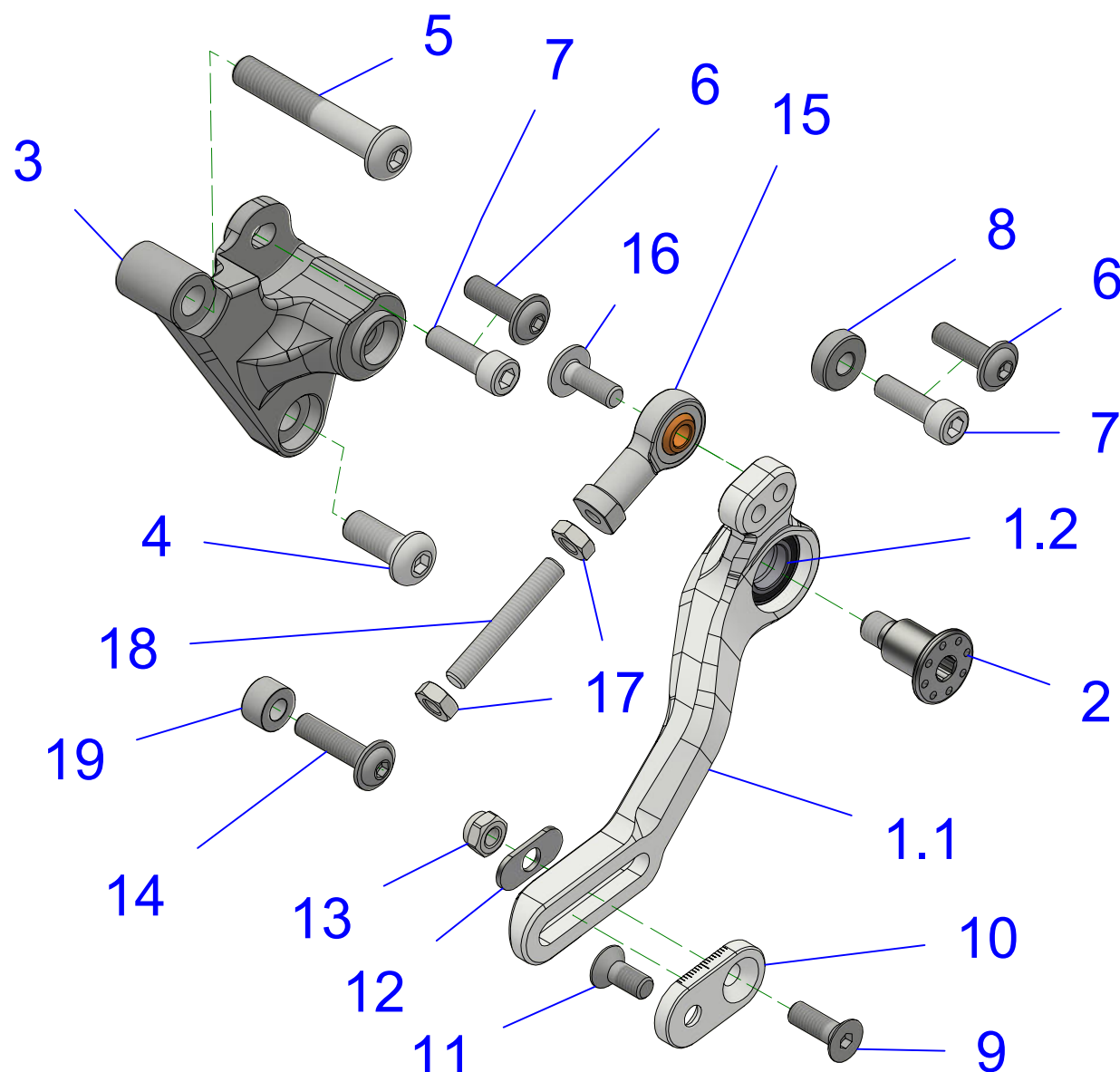

NOTA / NOTE

-I particolari 1.1 / 1.2 sono preassemblati.

-Parts 1.1 / 1.2 are preinstalled.

PEC06

ELENCO PARTI
PART LIST



ATTENZIONE Il montaggio del prodotto deve essere eseguito da personale specializzato.
WARNING The mounting of the product it must be realized from skilled personnel.

Immagini usate a fini esclusivamente illustrativi
Images used for illustrative purposes only

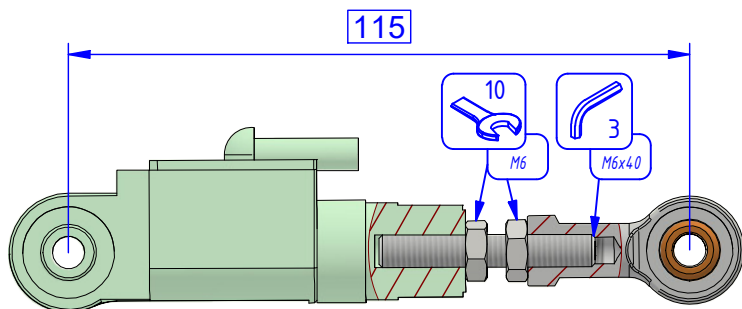

-Ruotare il sensore e assemblare come mostrato.
-Rotate the sensor and install the parts as shown.

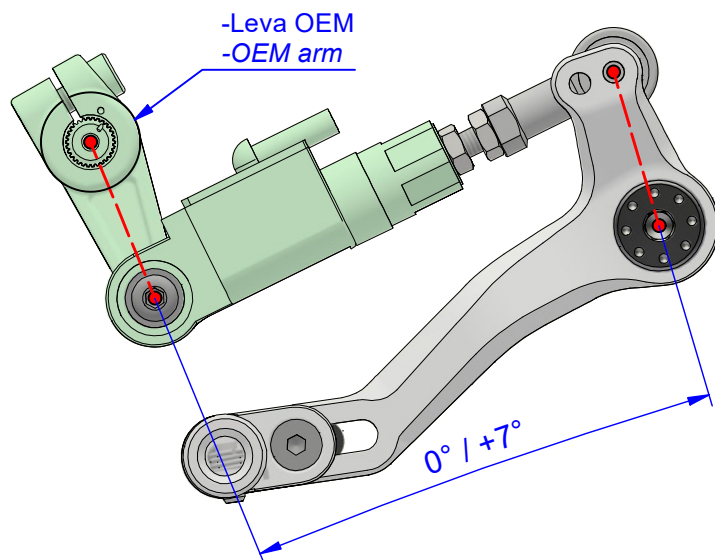

-Lever OEM
-OEM arm

-Per garantire il corretto funzionamento del cambio, mantenere l'angolo tra il braccio della leva e la levetta di rinvio OEM nell'intervallo suggerito. A seconda delle combinazioni di accessori poggiatesta, o del modello della moto, potrebbe essere necessario ruotare di un dente in senso antiorario levetta di rinvio OEM.

-To ensure the correct functioning of the gearbox, maintain the angle between the gear lever arm and the OEM arm. Depending on the footrest accessories and the bike model, it may be necessary to rotate the OEM lever by one tooth counterclockwise.

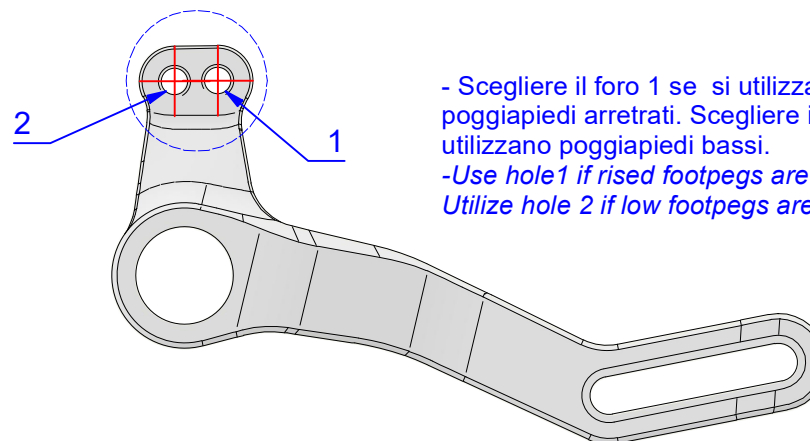

- Scegliere il foro 1 se si utilizzano poggiatesta arretrati. Scegliere il foro 2 se si utilizzano poggiatesta bassi.
-Use hole 1 if raised footpegs are installed. Utilize hole 2 if low footpegs are installed.

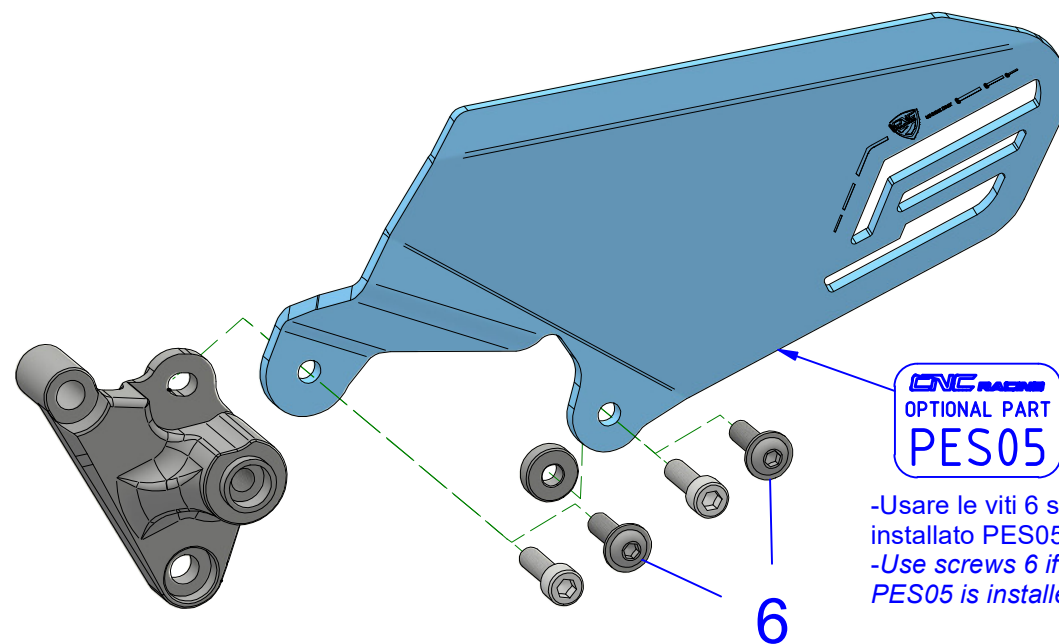

CNC RACING
OPTIONAL PART
PES05

-Usare le viti 6 se viene installato PES05.
-Use screws 6 if PES05 is installed.

PEC06

ISTRUZIONI
INSTRUCTIONS



MANUTENZIONE E PULIZIA: AVVERTENZA - MAINTENANCE AND CLEANING: WARNING

PARTI ANODIZZATE e/o LEXAN: NON USARE sgrassatori a base acida o alcalina. Usare saponi neutri. Lavare a moto fredda, mai calda. No idropulitrice.

ANODIZED and / or LEXAN PARTS: DO NOT USE acid or alkaline based degreasers. Use neutral soaps. Wash on a cold bike, never hot. No pressure washer.

Rev. 100

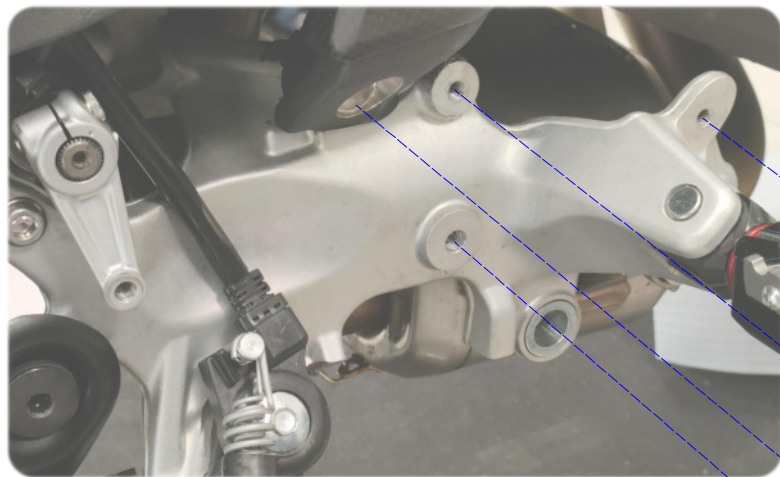

ATTENZIONE Il montaggio del prodotto deve essere eseguito da personale specializzato.
WARNING The mounting of the product it must be realized from skilled personnel.

Immagini usate a fini esclusivamente illustrativi
Images used for illustrative purposes only



-Punto di partenza corretto per il montaggio.
-Correct starting point for assembly.

LEGENDA / LEGEND

-  Bloccare con frenafiletto: L= Leggera - M= Media - S= Forte
Lock with the threadlocker: L= Light - M= Medium - S= Strong
-  Parte della dotazione originale
Original equipment manufacturer's part

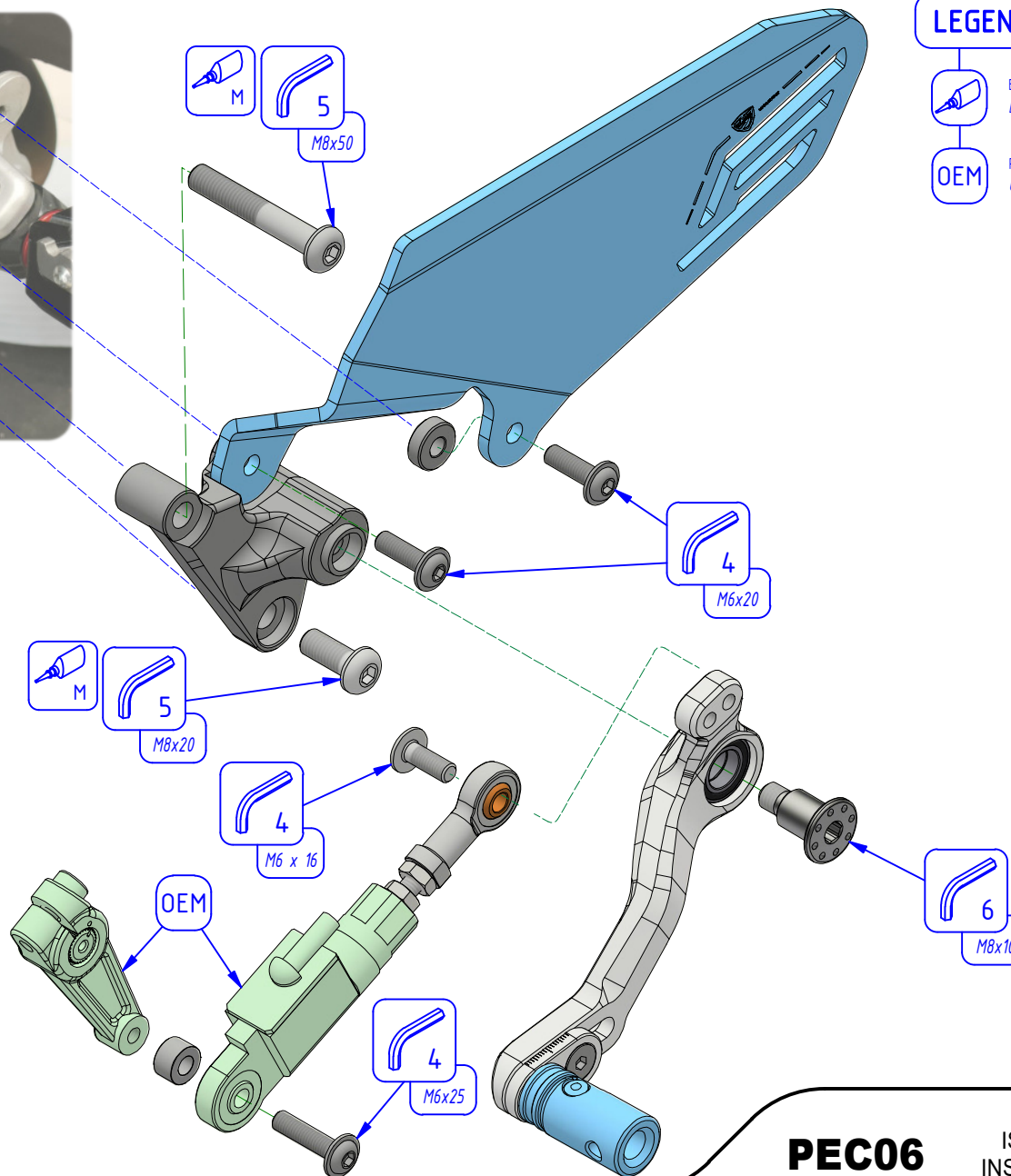
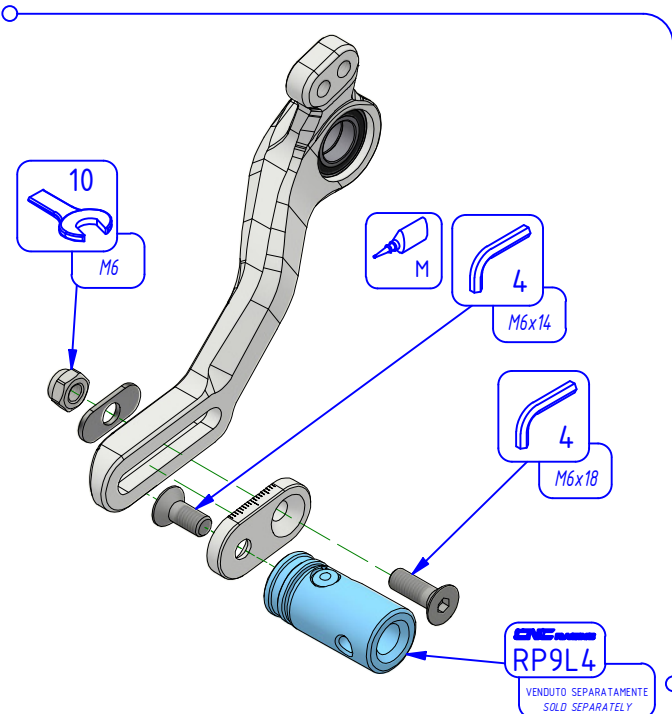

PEC06

ISTRUZIONI
INSTRUCTIONS



MANUTENZIONE E PULIZIA: AVVERTENZA - MAINTENANCE AND CLEANING: WARNING

PARTI ANODIZZATE e/o LEXAN: NON USARE sgrassatori a base acida o alcalina. Usare saponi neutri. Lavare a moto fredda, mai calda. No idropulitrice.
ANODIZED and / or LEXAN PARTS: DO NOT USE acid or alkaline based degreasers. Use neutral soaps. Wash on a cold bike, never hot. No pressure washer.