

Numero di articolo: KFT.00.152.30302/B

Revisione: 00 · Data: 02 - 2025

TRAX Toolbox

 ~ 0.5 h.FACILE     DIFFICILE

ITALIANO -Grazie per aver scelto questo prodotto premium di SW-MOTECH. Visita il nostro negozio online per ulteriori informazioni (ad es. per la compatibilità con i vari modelli). I documenti richiesti (ad es. certificato di omologazione nazionale) possono essere scaricati qui.

Si prega di leggere attentamente le avvertenze di sicurezza e le istruzioni per il montaggio prima di montare e utilizzare il prodotto, al fine di evitare eventuali lesioni e danni. Conserva queste istruzioni per il montaggio come riferimento futuro.

Questo prodotto è stato sviluppato per veicoli in condizioni di fabbrica. La compatibilità con gli accessori originali o di altri produttori non può essere garantita.

Queste istruzioni per il montaggio sono state redatte in base alle nostre conoscenze attuali. Non sussistono pretese di correttezza giuridiche. Salvo errori ed omissioni. Ci riserviamo il diritto di apportare modifiche tecniche e di design. Copyright SW-MOTECH.

SIMBOLO DI SICUREZZA

 Questo simbolo di avvertenza è usato nelle presenti istruzioni di montaggio per segnalare pericoli mortali, rischio di lesioni o altri pericoli. Le parole "PERICOLO", "AVVERTENZA" O "ATTENZIONE" sono utilizzate con questo simbolo di avvertenza per trasmettere importanti istruzioni di sicurezza e informazioni relative al montaggio e all'uso di questo prodotto. Queste parole, utilizzate insieme al simbolo di avvertenza, significano:

 **PERICOLO:** indica una situazione di pericolo che, se non evitata, può causare morte o lesioni gravi!

 **AVVERTENZA:** indica una situazione di pericolo che, se non evitata, può causare morte o lesioni gravi!

 **ATTENZIONE:** indica una situazione di pericolo che, se non evitata, può provocare lesioni lievi o di entità moderata!

 **AVVISO:** indica informazioni importanti che non riguardano il rischio di morte o di lesioni (riguardano unicamente il rischio di danni materiali)!

INFORMAZIONI GENERALI

 **AVVERTENZA:** il montaggio e/o la manutenzione di questo prodotto richiedono competenze tecniche avanzate, strumenti adeguati e una buona conoscenza dell'uso della strumentazione e delle indicazioni relative alle coppie di serraggio. Per ragioni di sicurezza, SW-MOTECH raccomanda di far eseguire il montaggio e/o la manutenzione presso un'officina per motociclette qualificata e certificata.

 **AVVERTENZA:** se si decide di installare questo prodotto in autonomia, leggere attentamente le istruzioni per il montaggio prima del montaggio e dell'uso e seguire tutte le avvertenze per evitare lesioni gravi o mortali. Durante il montaggio e l'uso, seguire anche tutte le istruzioni pertinenti contenute nel manuale del veicolo. **SE NON SI COMPRENDONO TALI ISTRUZIONI, ANCHE SOLO IN PARTE, O SE SONO NECESSARI CHIARIMENTI, NON CERCARE DI MONTARE IL PRODOTTO IN AUTONOMIA SENZA CHIEDERE IL SUPPORTO DI SW-MOTECH!**

PREPARAZIONE: leggere attentamente le istruzioni per il montaggio e assicurarsi che siano disponibili tutti i componenti contenuti nella lista.

 **ATTENZIONE:** assicurarsi che il veicolo sia perfettamente fermo. Spegner il motore e togliere la chiave. Se necessario, lasciar raffreddare il motore/lo scarico. Scollegare la batteria quando si interviene sull'impianto elettrico. Usare esclusivamente strumenti idonei e indossare sempre occhiali e guanti protettivi durante le operazioni di montaggio e manutenzione. Chiedere aiuto a una seconda persona durante le fasi di montaggio e manutenzione.

MONTAGGIO: tutti i componenti e i collegamenti rimossi dal veicolo devono essere reinstallati secondo le specifiche del produttore del veicolo o sostituiti con componenti e attrezzatura forniti da SW-MOTECH.

 **AVVERTENZA:** fissare tutte le filettature con frenafili liquido a media resistenza, se non diversamente specificato.

 **PERICOLO:** le coppie di serraggio non definite da SW-MOTECH devono essere richieste al costruttore del veicolo o a un'officina certificata.

CONTROLLO DI FUNZIONALITÀ: dopo il montaggio accertarsi che non vi siano parti mobili bloccate e che il funzionamento del veicolo non sia compromesso. I cavi e i tubi flessibili non devono sfregare e/o essere schiacciati.

 **AVVERTENZA:** eseguire un controllo completo delle funzioni prima di mettersi alla guida. Controllare la coppia di serraggio di tutti i collegamenti e la tenuta del prodotto dopo i primi 50 km e in seguito regolarmente. Gli accessori montati possono modificare la maneggevolezza e la stabilità del veicolo.



SW-MOTECH GmbH & Co. KG
Ernteweg 7-10
35282 Rauschenberg
Germania



info@sw-motech.com
www.sw-motech.com



Consultare i simboli e il loro significato nella sezione MONTAGGIO. Se nella sezione montaggio compare la sigla OEM, è necessario rispettare e applicare le specifiche del produttore del veicolo.



Per qualsiasi domanda, non esitare a contattare il nostro servizio clienti o i nostri distributori. Il nostro numero di telefono e l'elenco dei nostri distributori sono disponibili nel nostro negozio online:

www.sw-motech.com



Non utilizzare il frenafilietti: segnala di non dover utilizzare il frenafilietti liquido in quel determinato punto.















Serraggio / rispetto delle specifiche sulla coppia di serraggio: indica la coppia di serraggio di un componente specificata da SW-MOTECH o dal produttore del veicolo (OEM).



Serrare a mano: indica che l'elemento di fissaggio deve essere serrato a mano con cautela.

ELENCO DELLE PARTI - LEGGI E CONSERVA LE ISTRUZIONI DI MONTAGGIO!

<p>1</p> <p>1</p>  <p>KFT.00.152.910.06.02</p> <p> 1/1</p>	<p>2</p>  <p>KFT.00.152.031/B</p> <p> 3/3</p>	<p>3</p>  <p>M6 x 16; ISO 7380 SC.ST.06.016.02.7380.109</p> <p> 3/3</p>	<p>4</p>  <p>M6 x 40; DIN 7991 SC.ST.06.040.01.7991.088</p> <p> 3/3</p>	<p>5</p>  <p>M6 x 30; ISO 7380 SC.ST.06.030.02.7380.109</p> <p> 3/3</p>	<p>6</p>  <p>M6 x 20; ISO 7380 SC.ST.06.020.02.7380.109</p> <p> 3/3</p>	
<p>7</p>  <p>∅ 6,4; DIN 125 US.ST.064.02.125</p> <p> 3/3</p>	<p>8</p>  <p>∅ 15 / ∅ 6,2 / h 15 DB.ST.0150.0062.0150.02</p> <p> 3/3</p>	<p>9</p>  <p>M6; DIN 6927 MU.ST.06.02.6927.08</p> <p> 6/6</p>				
<p>6</p> <p>10</p>  <p>KFT.00.152.510.01</p> <p> 1/1</p>	<p>11</p>  <p>KFT.00.152.A25.02</p> <p> 1/1</p>	<p>12</p>  <p>3,5 x 10 SC.PA.035.010.02.PT</p> <p> 1/1</p>	<p>13</p>  <p>KFT.00.152.A20.02</p> <p> 1/1</p>	<p>14</p>  <p>KFT.00.152.A21.02</p> <p> 1/1</p>		

1

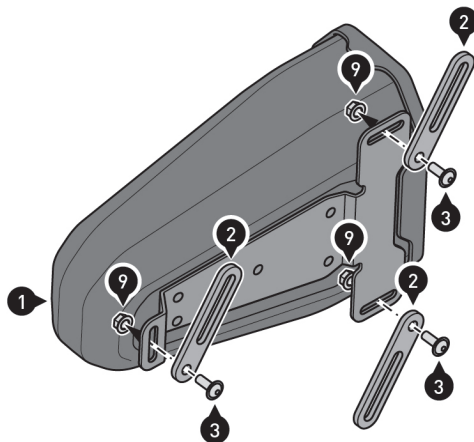















- ▲ **AVVERTENZA:** indossare sempre le protezioni per gli occhi e per le mani!
- ▲ **AVVERTENZA:** utilizzare sempre strumenti adeguati!

▲ **AVVISO:** le seguenti fasi di montaggio da [2] a [5] mostrano un montaggio esemplificativo del prodotto. Essendo un prodotto universale, il montaggio del prodotto deve essere effettuato in base alle condizioni di installazione specifiche del caso. Poiché il montaggio è personalizzato, potrebbe essere necessario combinare i componenti aggiuntivi di diverse fasi di montaggio.

▲ **AVVISO:** le fasi di montaggio da [2] a [5] non indicano una sequenza obbligatoria, bensì servono solo come esempi. Installare le parti elencate nella fase di montaggio [1] seguendo i rispettivi esempi di montaggio.

Avvitare il numero necessario di staffe di montaggio [2] a uno o più punti di fissaggio indicati.

 1 x1	 8 x3	
 2 x3	 9 x6	
 3 x3 8 Nm		
 4 x3 8 Nm		
 5 x3 8 Nm		
 6 x3 8 Nm		
 7 x3		

2

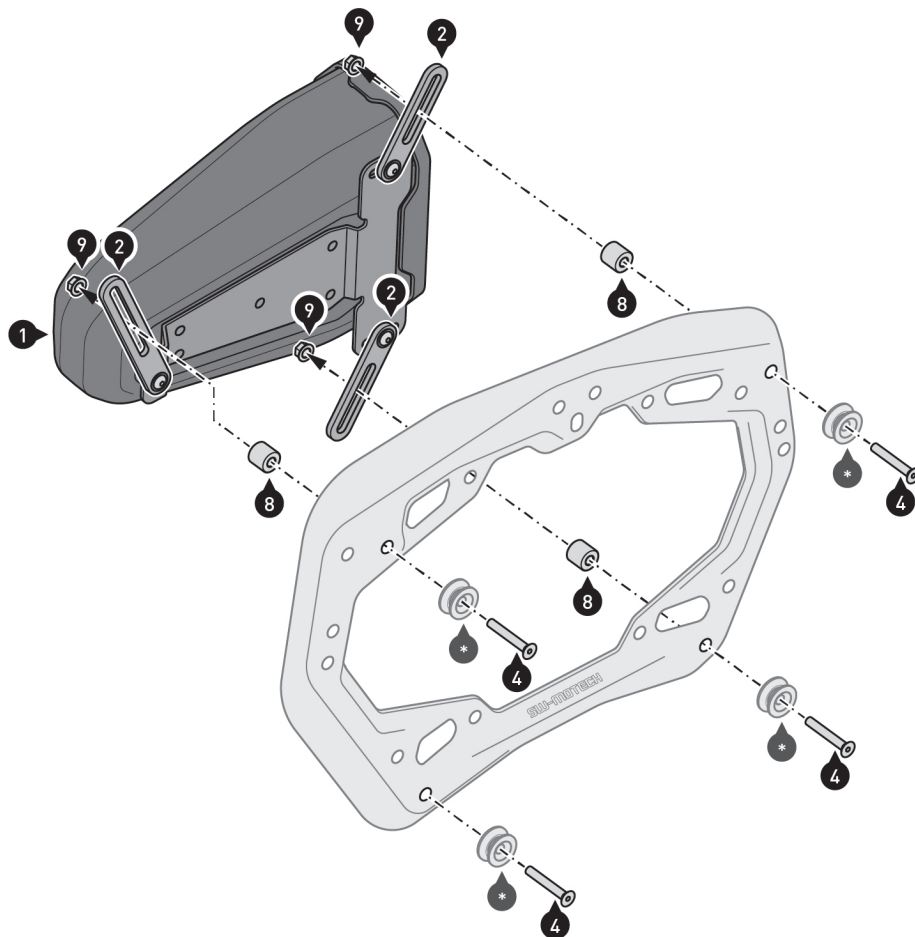

Montaggio sul telaio laterale PRO - punti di fissaggio esterni con perni guida TRAX (*) (disponibili separatamente)

Avvitare le staffe di montaggio (2) ai tre dei punti di fissaggio contrassegnati sul telaio laterale PRO. Allineare quindi la toolbox (1) in base alla configurazione del proprio veicolo.

▲ PERICOLO: la toolbox (1) non deve entrare in contatto con parti calde o in movimento del veicolo! Assicurarsi che tutte le parti siano ad almeno 5 cm di distanza dalle superfici calde e dal flusso di gas di scarico bollente proveniente dallo scarico!

Dopo l'allineamento, serrare le viti (4) come specificato nelle istruzioni per il montaggio.

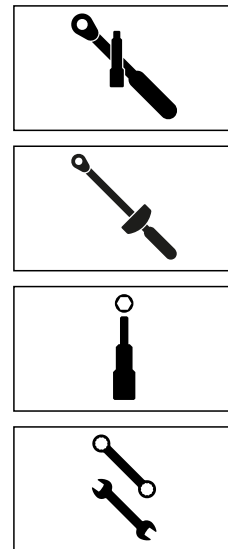

3

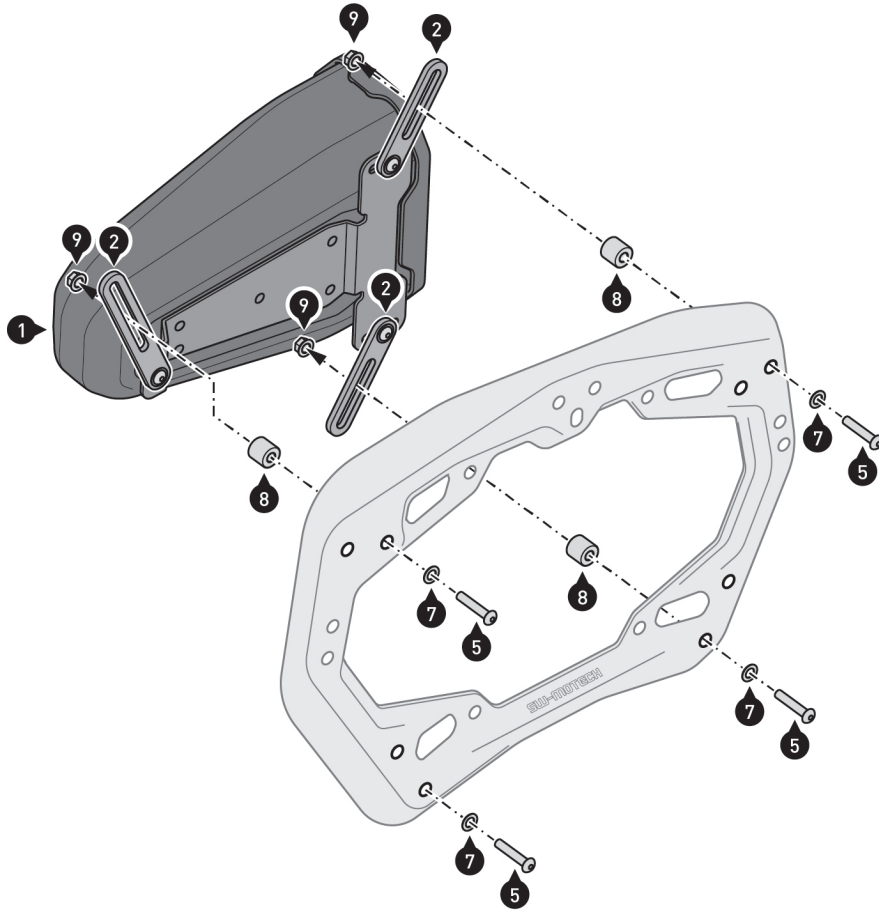

Montaggio sul telaio laterale PRO - punti di fissaggio esterni senza perni di guida TRAX

Avvitare le staffe di montaggio (2) ai tre dei punti di fissaggio contrassegnati sul telaio laterale PRO.
Allineare quindi la toolbox (1) in base alla configurazione del proprio veicolo.

▲ PERICOLO: la toolbox (1) non deve entrare in contatto con parti calde o in movimento del veicolo! Assicurarsi che tutte le parti siano ad almeno 5 cm di distanza dalle superfici calde e dal flusso di gas di scarico bollente proveniente dallo scarico!

Dopo l'allineamento, serrare le viti (5) come specificato nelle istruzioni per il montaggio.

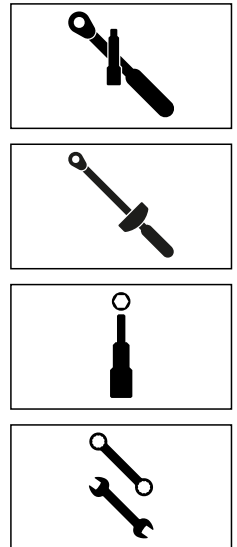

4

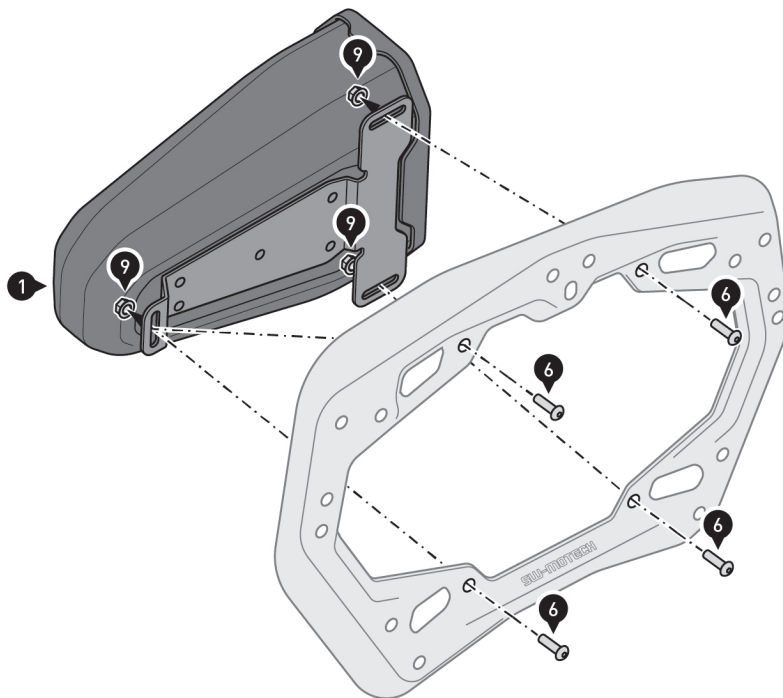

Montaggio sul telaio laterale PRO - punti di fissaggio interni

⚠ AVVISO: il montaggio diretto è possibile solo su due dei punti di fissaggio interni. Sul terzo punto di fissaggio esterno utilizzare una combinazione di elementi di fissaggio come descritto al punto [3].

Avvitare la toolbox (1) a tre dei punti di fissaggio contrassegnati sul telaio laterale PRO.
Allineare quindi la toolbox (1) in base alla configurazione del proprio veicolo.

⚠ PERICOLO: la toolbox (1) non deve entrare in contatto con parti calde o in movimento del veicolo! Assicurarsi che tutte le parti siano ad almeno 5 cm di distanza dalle superfici calde e dal flusso di gas di scarico bollente proveniente dallo scarico!

Dopo l'allineamento, serrare le viti (6) come specificato nelle istruzioni per il montaggio.

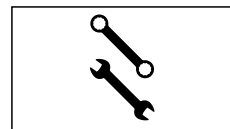
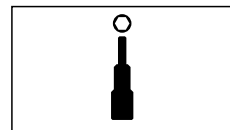
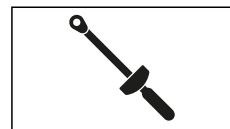

5

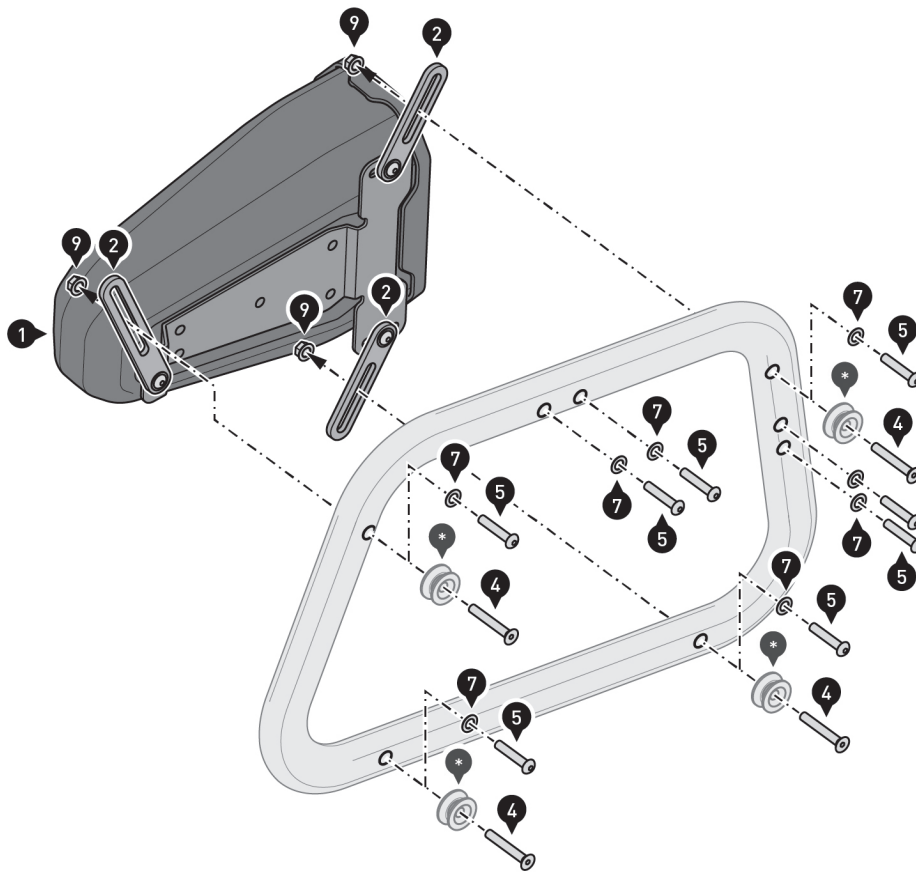

**Montaggio sul telaio laterale EVO - con e senza perni di guida TRAX (*)
(disponibili separatamente)**

Avvitare le staffe di montaggio (2) ai tre dei punti di fissaggio contrassegnati sul telaio laterale EVO. Allineare quindi la toolbox (1) in base alla configurazione del proprio veicolo.

▲ PERICOLO: la toolbox (1) non deve entrare in contatto con parti calde o in movimento del veicolo! Assicurarsi che tutte le parti siano ad almeno 5 cm di distanza dalle superfici calde e dal flusso di gas di scarico bollente proveniente dallo scarico!

Dopo l'allineamento, serrare le viti (4) o (5) come specificato nelle istruzioni per il montaggio.

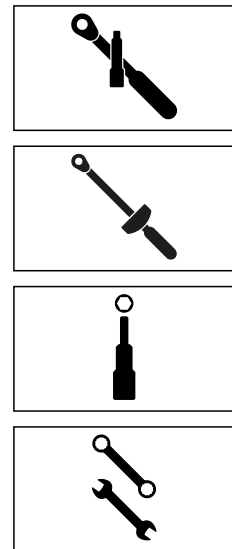

6

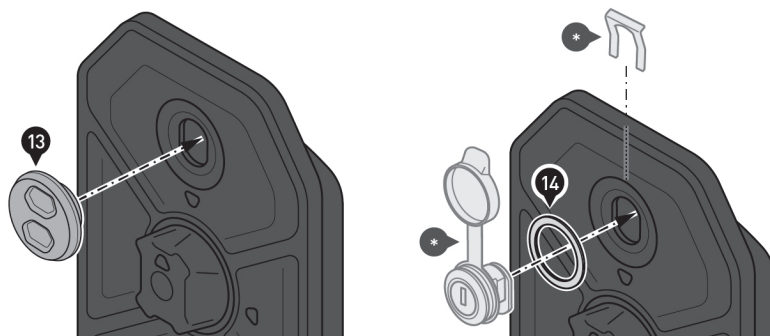
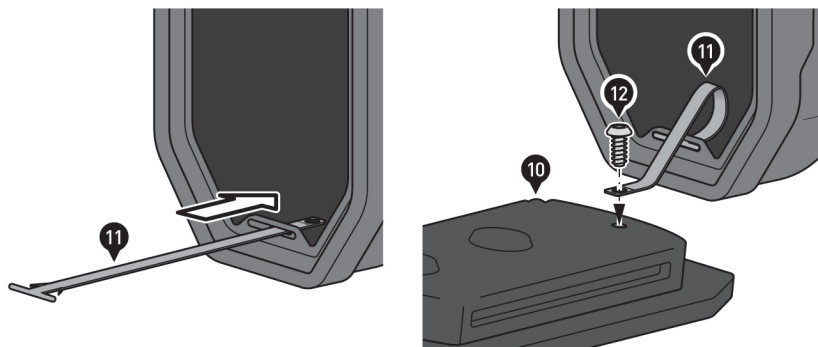
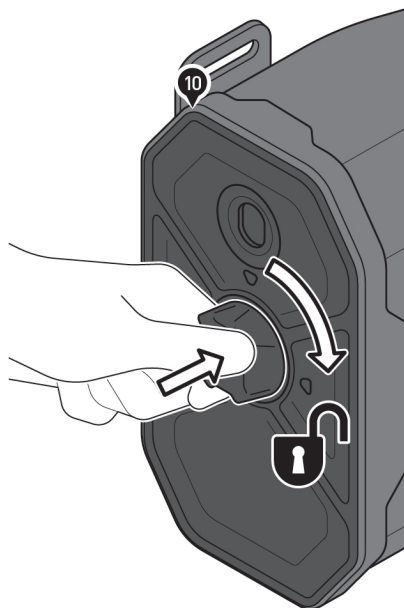

Apertura/chiusura del coperchio

Premere il pulsante di sicurezza e ruotarlo in senso orario. Adesso è possibile rimuovere il coperchio (10).

⚠ AVVISIO: assicurarsi di lasciare sempre il pulsante di sicurezza in posizione di blocco durante la guida.

Far passare la cinghia di sicurezza (11) attraverso l'occhiello inferiore del telaio della toolbox.

Quindi avvitare la cinghia di sicurezza (11) al coperchio (10) utilizzando la vite (12).

Serrare la vite (12) a mano con cautela. Un serraggio eccessivo può danneggiare il coperchio (10).

Chiudere l'apertura della serratura con il tappo di chiusura (13).

Per proteggere il contenuto della toolbox (1) dai furti, è possibile montare il kit serratura SW-MOTECH (*) disponibile separatamente con l'anello di tenuta (14).

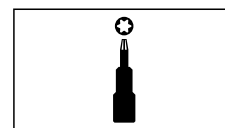
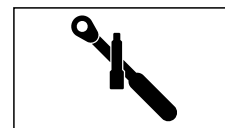
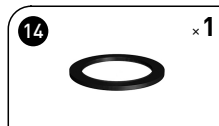

AVVERTENZE SPECIFICHE DEL PRODOTTO

⚠ AVVISO: osservare le normative nazionali specifiche per l'immatricolazione/l'uso del veicolo o le norme TÜV applicabili. Dopo il montaggio, le parti soggette a omologazione dovranno essere inserite nei documenti del veicolo dal proprio centro di revisione.

⚠ PERICOLO: data la natura universale del presente prodotto, **PRIMA** di utilizzarlo per la prima volta, assicurarsi che possa essere fissato e utilizzato correttamente e senza problemi sul proprio tipo di veicolo! Dopo il fissaggio, accertarsi che tutte le parti del veicolo funzionino in modo corretto e beneficiando della massima libertà di movimento! Le luci, come i fari posteriori e gli indicatori di direzione, non devono subire alcuna limitazione di utilizzo! Cavi, fili e tubi flessibili non devono generare episodi di sfregamento né impigliarsi!

⚠ PERICOLO: effettuare un controllo funzionale completo prima di mettersi in viaggio!

⚠ PERICOLO: prima di mettersi in viaggio e a ogni fermata intermedia (ogni 200 km), verificare il corretto posizionamento del prodotto!

⚠ PERICOLO: il comportamento di guida e il controllo della frenata della moto cambiano sensibilmente dopo il montaggio di questo prodotto!

⚠ PERICOLO: questo prodotto può limitare l'angolo di inclinazione e la distanza dal suolo!

⚠ PERICOLO: rispettare il carico massimo del telaio laterale SW-MOTECH! Fare riferimento al carico massimo del veicolo specificato dalla casa produttrice del veicolo!

 vedere telaio laterale SW-MOTECH  ≤ 130 km/h (≤ 80mph)